

## RESISTENZA SRON ON/OFF

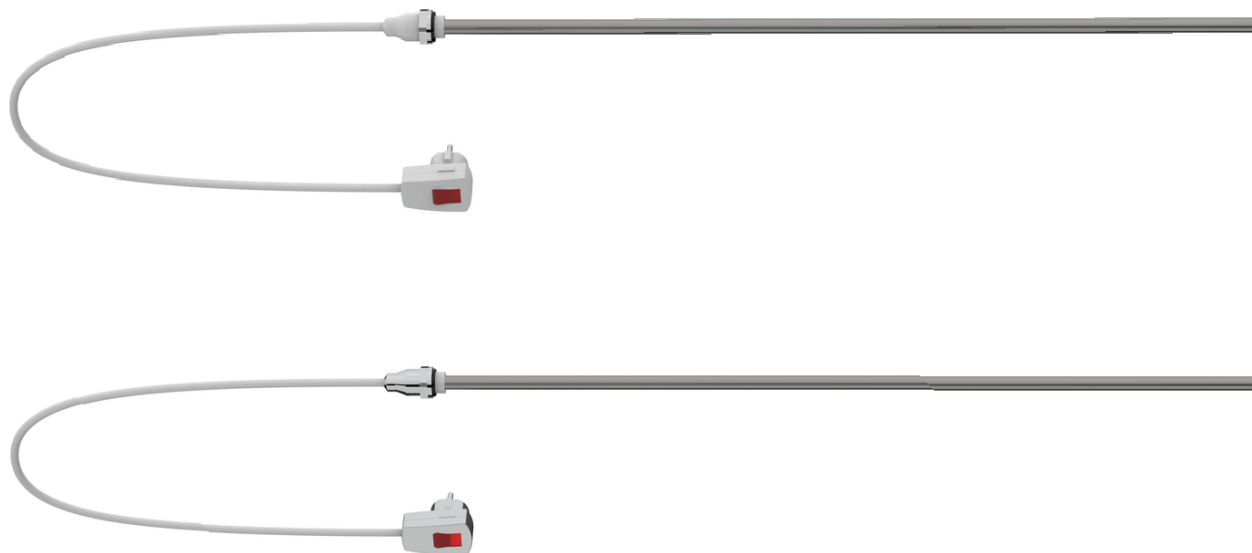

### DESCRIZIONE

Resistenza elettrica termolimitata SRON è una serie di resistenze necessarie per l'elettificazione degli scaldasalviette. Disponibile in due colorazioni: bianco e cromato, con differenti potenze in base alle esigenze: da 300 a 1000W. La resistenza è termolimitata a 70°C e presenta un fusibile termico che interrompe il suo funzionamento qualora si dovessero verificare malfunzionamenti e la temperatura interna dovesse salire sopra i 150°C.

### NORMATIVA

EN 60335-1:2012  
 EN 61000-4-2:2009      EN 61000-4-3:2006  
 EN 61000-4-4:2012      EN 61000-5-2:2014  
 EN 61000-4-6:2014      EN 61000-4-11:2004  
 EN 61000-4-13:2002      EN 61000-4-34:2007  
 EMC 2014/30/UE  
 EMC 2014/35/UE

### TIPOLOGIA

### POTENZA

### LUNGHEZZA (mm)

SRON 3	230V 300W	385
SRON 4	230V 400W	470
SRON 5	230V 500W	550
SRON 7	230V 700W	710
SRON 9	230V 900W	880
SRON 1	230V 1000W	880

### INFORMAZIONI

#### Materiali

Interruttore on/off realizzato in materiale plastico ABS.  
 Corpo resistenza in acciaio.

#### Finitura

Bianca, Cromata

## CARATTERISTICHE TECNICHE

Tensione di alimentazione	230 V
Potenza applicabile	300 W - 1000 W
Intervallo di temperatura	55°C ÷ 70°C
Temperatura di funzionamento (Ambiente circostante)	-10°C ÷ +40°C
Grado IP	IP64
Classe d'isolamento	Classe I
Marchio di certificazione	CE
Ingombri parte esterna	L = 40 mm, Ø22, CH27
Tipologia di regolazione	Nessuna regolazione richiesta
Applicazioni	Scaldasalviette
Selezione temperatura/funzioni	Acceso / spento
Modalità operativa	Acceso / spento
Indicatori	Pulsante con LED ottico
Box di plastica/Pulsanti	PE
Attacco al corpo scaldante	1/2" Gas
Cavo di alimentazione	H05VVF L=1,2/1,3 m ; 3x1 mm <sup>2</sup>
Spine elettriche disponibili	Shucko (10 A - 250 V)
Colori disponibili	Bianco / Cromato

## FUNZIONI REGOLAZIONE APPARECCHIO

Il dispositivo, una volta montato sullo scaldasalviette e connesso alla rete elettrica, si accende tramite pulsante ON/OFF. La resistenza è dotata di una sonda termica che la fa azionare quando la temperatura dell'acqua all'interno del corpo scaldante è al di sotto di 55°C ed. Essendo termolimitata, si disattiva al raggiungimento dei 70°C; restando così operativa all'interno di questo range di temperatura. Qualora si dovesse verificare un malfunzionamento o una combustione a secco il dispositivo è dotato di un fusibile termico. Tale fusibile viene bruciato al raggiungimento di 150°C scollegando così il tubo riscaldante e facendolo smettere di funzionare. Il dispositivo deve essere obbligatoriamente montato nella parte inferiore del corpo scaldante. Alla resistenza deve essere abbinata una valvola di sfiato automatica, la quale dovrà essere montata nella parte superiore del montante opposto a quello su cui viene montata la resistenza. La scelta della resistenza deve essere conforme con le dimensioni e la potenza erogata dal corpo scaldante sul quale verrà montata. Con una resistenza sovradimensionata o sottodimensionata si rischia di incorrere in malfunzionamenti, invalidando, così, la garanzia. Per la scelta della resistenza si consiglia di consultare la potenza erogata dal corpo scaldante indicata sulla scheda tecnica del prodotto. Non è presente la funzione "timer", per essere disattivata l'interruttore deve essere posizionato su OFF.

## MODELLI E FINITURE



DIMENSIONI

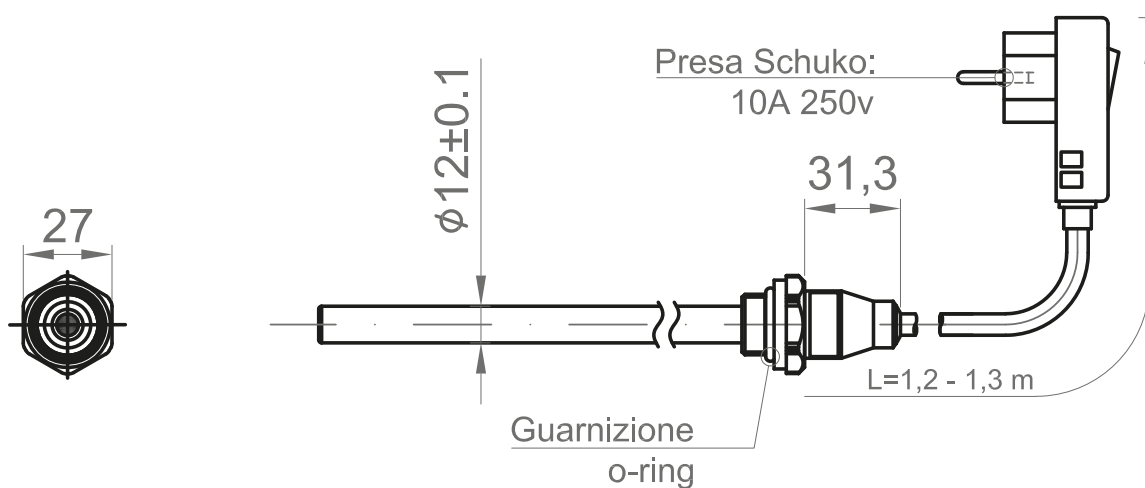
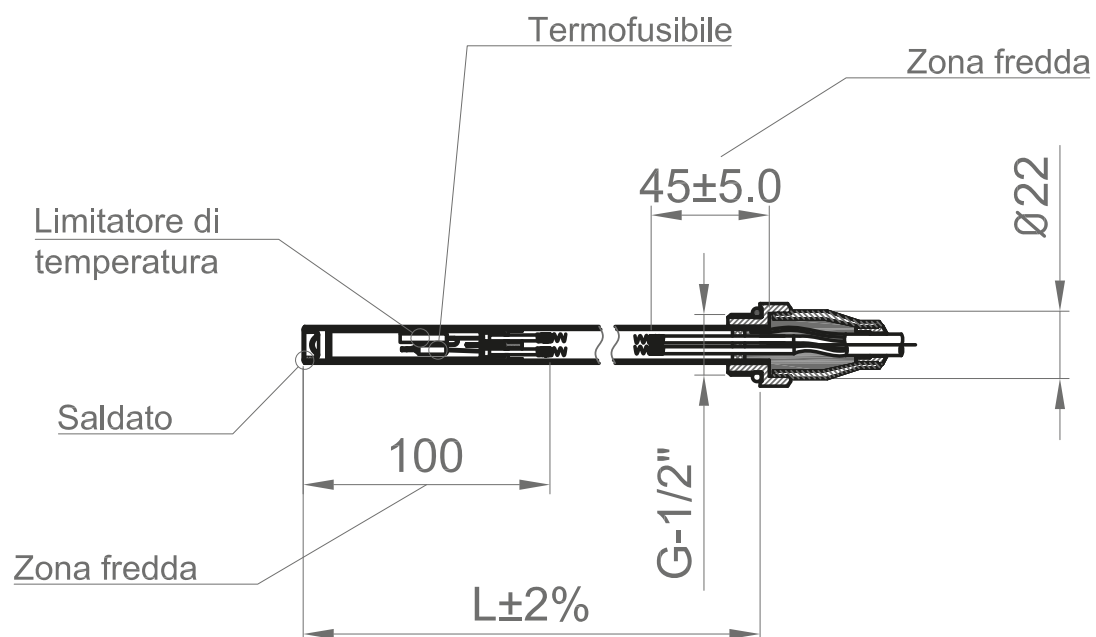

CODICE	L	POTENZA
<u>Finitura Bianca</u>		
SRON 3	385 mm	300 W
SRON 4	470 mm	400 W
SRON 5	550 mm	500 W
SRON 7	710 mm	700 W
SRON 9	880 mm	900 W
SRON 1	880 mm	1000 W
<u>Finitura Cromata</u>		
SRON 3 C	385 mm	300 W
SRON 4 C	470 mm	400 W
SRON 5 C	550 mm	500 W
SRON 7 C	710 mm	700 W

**CONNESSIONI ALLA RETE ELETTRICA**

Caratteristiche della versione disponibile:

- Spina Schuko (classe I)
- 3 fili per i modelli Classe I connessione alla resistenza elettrica: fase (marrone), neutro (blu), terra (verde-giallo).
- lunghezza cavo 1,2/1,3 m



**- NON CONNETTERE ALLA RETE ELETTRICA PRIMA DI AVVENUTA INSTALLAZIONE.**

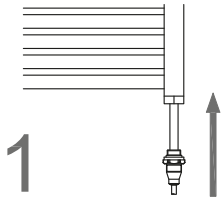

1. Posizionare la resistenza elettrica sopra il foro filettato nella parte inferiore del corpo scaldante. La resistenza elettrica **NON** deve essere installata sullo stesso montante della valvola automatica di sfiato aria.

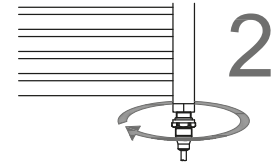

2. Ruotare la testa del dispositivo. Utilizzare una chiave 27, mediante il dado metallico alla base della resistenza. Fino a che la guarnizione alla base della testa raggiunge la base del montante

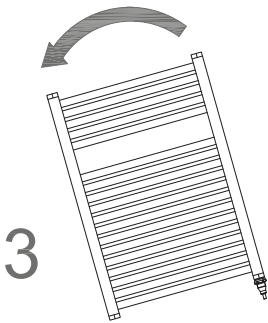

3. Inclinare lo scaldasalviette per assicurarsi che l'apertura del cestino superiore sia nel punto più alto.

4. Riempire lo scaldasalviette con l'agente riscaldante, acqua o soluzione diatermica. Soluzione diatermica, composta da acqua e glicole (10-15% del volume totale di acqua).

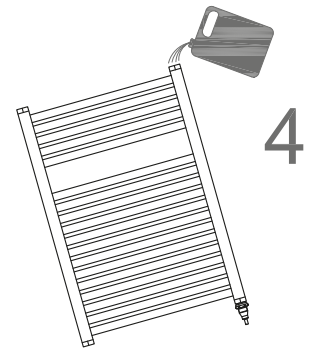

5. Riportare lo scaldasalviette in posizione verticale e controllare il livello del liquido all'interno. Riempire al massimo fino alla base dell'ultimo montante (vedi fig. 5). Se riempito oltre il livello indicato potrebbe verificarsi fuoriuscita del liquido dalla valvola di sicurezza. Asciugare con cura il liquido. Il fenomeno si esaurisce dopo i primi cicli di funzionamento.

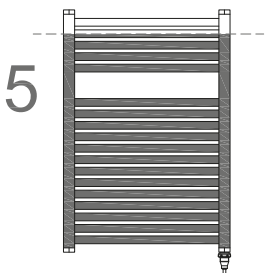

6. Assicurarsi che il collegamento tra lo scaldasalviette e l'elemento riscaldante sia stretto e che la guarnizione appoggi bene al montante. Forzando eccessivamente si comprometterà il funzionamento dell'apparecchio.

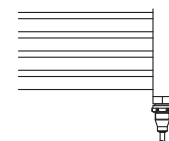

7. La resistenza dovrà essere installata in posizione verticale ed il dispositivo elettronico dovrà essere nella parte inferiore. **NON** è possibile installare la resistenza in posizione capovolta

8. Collegare l'apparecchio alla corrente e accendere tramite pulsante ON/OFF l'elemento riscaldante.

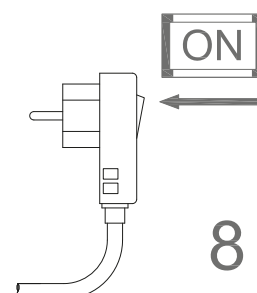
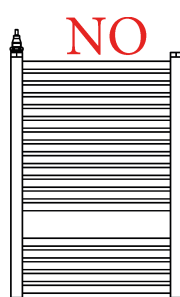
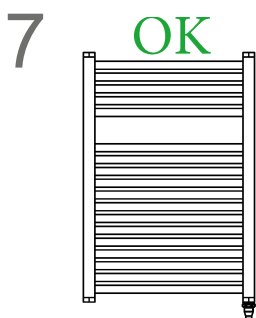



**ATTENZIONE.**  
**PERICOLO DI SHOCK ELETTRICO.**  
**DISCONNETTERE L'ALIMENTAZIONE PRIMA DELL'INSTALLAZIONE.**



Conservare questo foglio di istruzioni con cura e leggerlo attentamente prima di utilizzare questo dispositivo.

- Questo dispositivo è stato progettato solo ed esclusivamente per essere utilizzato su scaldasalviette.
- Questo dispositivo, viene utilizzato per scaldare il liquido contenuto all'interno di uno scaldasalviette.

**OGNI ALTRO USO È VIETATO.**

- Prima dell'utilizzo, verificare che la tensione di rete sia la stessa di quella del dispositivo (vedi specifiche tecniche).
- Utilizzare esclusivamente elementi riscaldanti adeguati per il tipo di scaldasalviette utilizzato.
- Scollegare l'alimentazione elettrica prima della pulizia o manutenzione.
- In caso di danneggiamento del cavo di alimentazione, spegnere il dispositivo e non manometterlo. I cavi di alimentazione danneggiati possono essere sostituiti solo ed esclusivamente da:
  - produttore;
  - centro assistenza autorizzato.
- Conservare e trasportare l'elemento riscaldante esclusivamente nella confezione protettiva.
- L'apparecchio può essere utilizzato da bambini di età non inferiore a 8 anni e da persone con ridotte capacità fisiche, sensoriali o mentali, purché sotto sorveglianza.
- I bambini non devono giocare con l'apparecchio.
- La pulizia e la manutenzione, destinata ad essere effettuata dall'utilizzatore, non deve essere effettuata da bambini senza sorveglianza.
- Il dispositivo non deve essere collegato alla rete elettrica durante l'installazione. Scollegare il dispositivo prima dell'installazione.
- Prendere ogni precauzione necessaria durante lo svuotamento dello scaldasalviette per evitare di essere ustionati dal liquido caldo.
- Non azionare se l'elemento riscaldante non è completamente immerso nello scaldasalviette.
- Quando si monta il prodotto sull'unità scaldasalviette è necessario utilizzare una chiave fissa.
- Il serraggio dell'unità deve essere eseguito con la chiave 27. Si prega di seguire la guida sopra.
- Non montare la resistenza ruotando il corpo in plastica.
- Fare attenzione a non far fuoriuscire acqua nelle unità di controllo degli elementi riscaldanti.

**IL MANCATO RISPETTO DI QUANTO SOPRA PUÒ COMPROMETTERE LA SICUREZZA DEL SISTEMA E INVALIDARE LA GARANZIA.**

**SMALTIMENTO DEL PRODOTTO**



QUESTO PRODOTTO NON DEVE ESSERE SMALTITO COME RIFIUTO ORDINARIO, TUTTAVIA, DEVE ESSERE PORTATO ALL'APPOSITO PUNTO DI RACCOLTA PER IL RICICLAGGIO DELLE APPARECCHIATURE ELETTRICHE ED ELETTRONICHE

**INFORMAZIONE AGLI UTILIZZATORI DI APPARECCHIATURE DOMESTICHE**

Ai sensi dell'art. 26 del Decreto Legislativo 14 marzo 2014, n. 49 "Attuazione della Direttiva 2012/19/UE sui rifiuti di apparecchiature elettriche ed elettroniche (RAEE)"

Il simbolo del cassonetto barrato, riportato sull'apparecchiatura o sulla sua confezione, indica che il prodotto alla fine della propria vita utile deve essere raccolto separatamente dagli altri rifiuti per permetterne un adeguato trattamento e riciclo.

L'utilizzatore dovrà pertanto conferire gratuitamente l'apparecchiatura, giunta a fine vita, agli idonei centri comunali di raccolta differenziata dei rifiuti elettrici ed elettronici oppure riconsegnarla al rivenditore secondo le seguenti modalità:

- per apparecchiature di piccolissime dimensioni, ovvero con almeno un lato esterno non superiore a 25 cm, è prevista la consegna gratuita senza obbligo di acquisto presso i negozi con una superficie di vendita delle apparecchiature elettriche ed elettroniche superiore ai 400 mq. Per negozi con dimensioni inferiori, tale modalità è facoltativa.
- per apparecchiature con dimensioni superiori a 25 cm, è prevista la consegna in tutti i punti di vendita in modalità 1control, ovvero la consegna al rivenditore potrà avvenire solo all'atto dell'acquisto di un nuovo prodotto equivalente, in ragione di uno a uno.

L'adeguata raccolta differenziata per l'avvio successivo dell'apparecchiatura dismessa al riciclo, al trattamento e allo smaltimento ambientalmente compatibile contribuisce ad evitare possibili effetti negativi sull'ambiente e sulla salute e favorisce il riutilizzo, riciclo e/o recupero dei materiali di cui è composta l'apparecchiatura.

Lo smaltimento abusivo del prodotto da parte dell'utente comporta l'applicazione delle sanzioni di cui alla corrente normativa di legge.

Ercos S.p.A. ha scelto di aderire a Consorzio Remedia, primario Sistema Collettivo che garantisce ai consumatori il corretto trattamento e recupero dei RAEE e la promozione di politiche orientate alla tutela ambientale.

